

標準施工図 (H2m)

【施工手順】

1. 杭丸埋め込み。
2. 支柱パイプ及び布パイプ取付。
3. 控えパイプ、流しパイプ及びつなぎパイプ取付。
4. フラットパネルにC型金物を取付。
5. フラットパネルを枠組の布パイプに掛ける。

標準部材表 (スパン10m当り)

部 材 名 称 (仕 様)	数 量
① フラットパネル (白) (500×2000)	20枚
② C 型 金 物	80ヶ
③ 布パイプ (STK500 φ48.6×2.4×5000)	4本
④ 支柱パイプ (STK500 φ48.6×2.4×2000)	5.6本
⑤ 控えパイプ (STK500 φ48.6×2.4×2000)	5.6本
⑥ 杭 丸 NP-1500	11.2本
⑦ つなぎパイプ (STK500 φ48.6×2.4×1000)	5.6本
⑧ 流しパイプ (STK500 φ48.6×2.4×5000)	2本
⑨ 単管ジョイント	6本
⑩ 直交クランプ	28個
⑪ 自在クランプ	23個

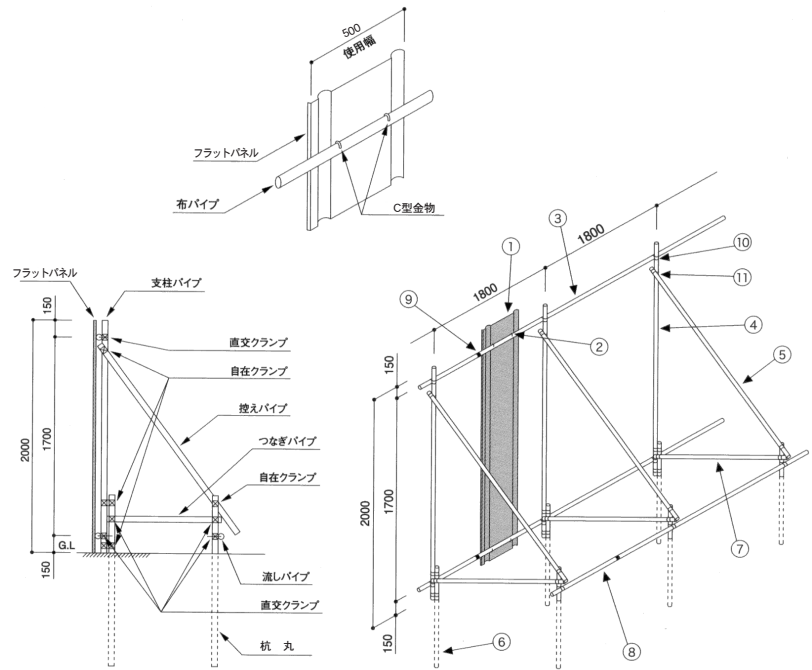

標準施工図 (H3m)

【施工手順】

1. 杭丸埋め込み。
2. 支柱パイプ及び布パイプ取付。
3. 控えパイプ、流しパイプ及びつなぎパイプ取付。
4. フラットパネルにC型金物を取付。
5. フラットパネルを枠組の布パイプに掛ける。

標準部材表 (スパン10m当り)

部 材 名 称 (仕 様)	数 量
① フラットパネル (白) (500×3000)	20枚
② C 型 金 物	120ヶ
③ 布パイプ (STK500 φ48.6×2.4×5000)	6本
④ 支柱パイプ (STK500 φ48.6×2.4×3000)	5.6本
⑤ 控えパイプ (STK500 φ48.6×2.4×2500)	5.6本
⑥ 杭 丸 NP-1500	11.2本
⑦ つなぎパイプ (STK500 φ48.6×2.4×1500)	5.6本
⑧ 流しパイプ (STK500 φ48.6×2.4×5000)	2本
⑨ 単管ジョイント	8本
⑩ 直交クランプ	34個
⑪ 自在クランプ	23個

