

# ステップスルー

## ST1・2型

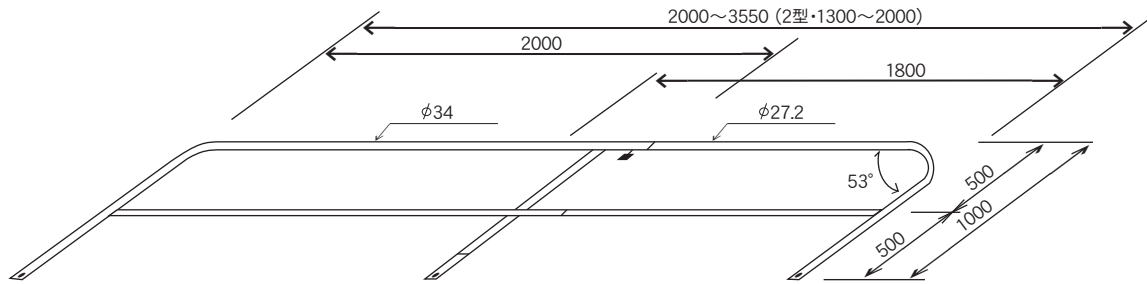

## ST3型

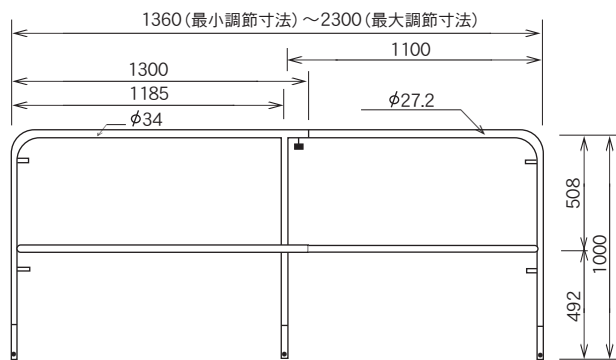

## ST4型

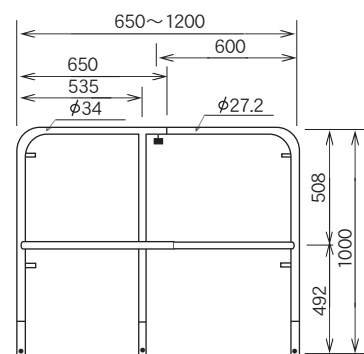

## ST5型

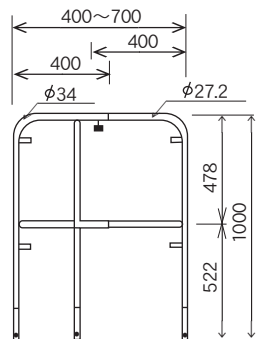

## STD型

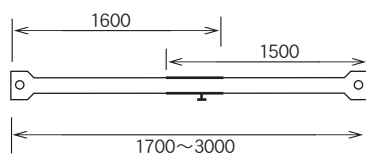

### 垂直金具

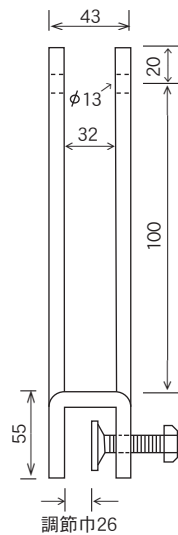

### 水平金具

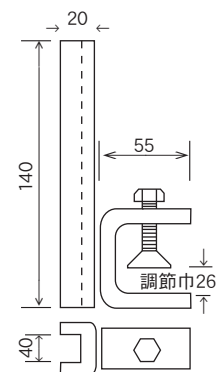

## ■ 規格

型番	寸法	用途	重量
ST1型	H1000×W2000~3500 <sup>φ<sub>m</sub></sup>	斜面用	15.0kg
ST2型	H1000×W1300~2000 <sup>φ<sub>m</sub></sup>	斜面用	13.5kg
ST3型	H1000×W1360~2300 <sup>φ<sub>m</sub></sup>	水平用	12.0kg
ST4型	H1000×W 650~1200 <sup>φ<sub>m</sub></sup>	水平用	10.5kg
ST5型	H1000×W 400 ~ 700 <sup>φ<sub>m</sub></sup>	水平用	9.5kg
STD型	W1700~3000 <sup>φ<sub>m</sub></sup>	水平用	2.5kg

(本体—ドブメッキ 部材—ユニクロメッキ)