

主要寸法図 (単位:m/m)

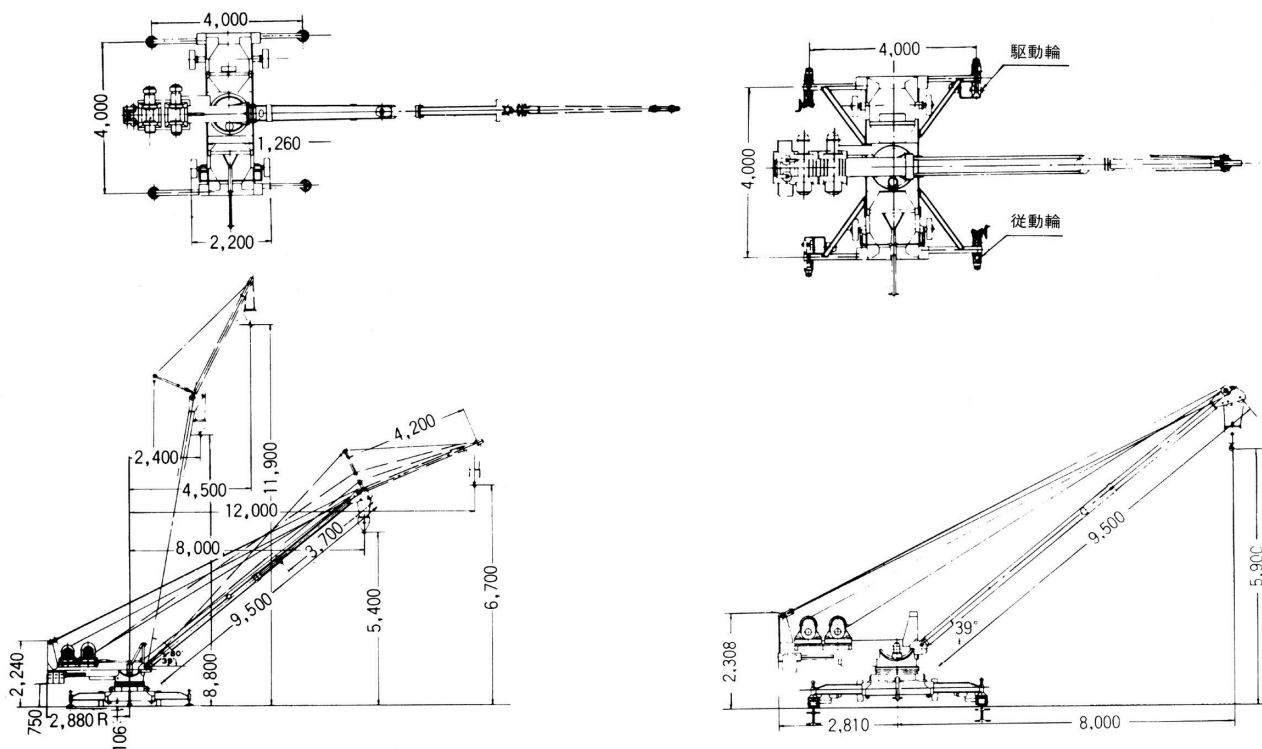

仕様

メーカー		日立建機	
型式	E-16 ⁻²		
電源	200V/50Hz	220V/60Hz	
走行速度	10m/min	12m/min	
電動機出力	0.75kW×2		
走行軌条	22kg/m		
全装備重量	7,600kg		
最大輪重	7,070kg		
備考			

仕様

メーカー		日立建機	
型式	E-16 ⁻²		
定格荷重	2ton		
作業半径	8m		
最大揚程	60m		
ブーム長さ	9.5m		
ジブ長さ	4.2m		
電源	200/220V 50/60Hz		
速度	巻上	50Hz	21m/min
		60Hz	25m/min
	起伏	50Hz	22m/min
		60Hz	26m/min
旋回	50Hz	0.43r.p.m	
	60Hz	0.52r.p.m	
電動機	巻上	10kW	
	起伏	4kW	
	旋回	0.4kW	
ロープ径	巻上	φ10 ^m /m	
	起伏	φ10 ^m /m	
ロープ掛数	巻上	2本	
	起伏	8本	
ブーム起伏角度	39°~80°		
全装備重量	6,700kg		
旋回フレーム重量	2,590kg		

定格荷重曲線図

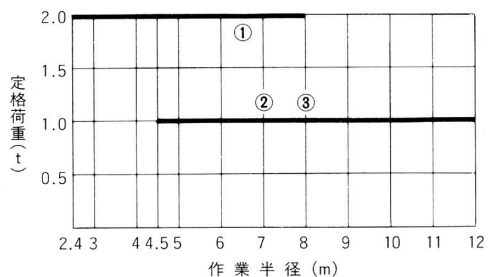

- ① ジブなしで主ブームにて吊上げる時
- ② ジブ付で主ブームにて吊上げる時
- ③ ジブにて吊上げる時